

ZAXIS-5 シリーズ

HITACHI

Reliable Solutions

ZAXIS 40U/50U

Hitachi Construction Machinery Group

LANDCROS

Japanese Excellence—Reliable Solutions



後方超小旋回型 油圧ショベル

- 型式: ZX40U-5B / ZX50U-5B
- エンジン定格出力: 27.1 kW (36.9 PS)
- 機械質量: 2柱キャノピ: ZX40U-5B: 4,440 kg / ZX50U-5B: 4,780 kg
4柱キャノピ: ZX40U-5B: 4,450 kg / ZX50U-5B: 4,790 kg
キャブ: ZX40U-5B: 4,580 kg / ZX50U-5B: 4,920 kg
- バケット容量 新JIS: ZX40U-5B: 0.13 m³ / ZX50U-5B: 0.15 m³

環境への優しさと新機能をプラスして、 更にユーザーフレンドリーなミニショベルへ

お客さまの声をもとに進化したZAXISミニショベル。
現場でひととき際立つ美しいボディは、優れたメンテナンスをもたらす機能性から生まれました。
細部にいたるまで、入念につくり込まれた操作空間は、オペレータに快適性をお届けします。
そして、機敏に反応するフロント動作は、さまざまなシーンでZAXIS を操作する楽しさをあなたに伝えます。
一緒にいると思わず笑顔になってしまう、素敵なパートナー。
新しいZAXISはいつもあなたのそばにいます。



ZAXIS 40U (キャブ、アタッチメント配管仕様)
※オプションの鉄クローラおよびバケットシリンダガード、アームレスト、MLクレーン付き

ZAXIS 50U (2柱キャブ、アタッチメント配管仕様)
※オプションのアームレストおよびMLクレーン付き

- High Performance** 優れた操作性
- Comfortability** 快適な居住性
- Easy Maintenance** 容易な整備性

排出ガス2014年基準適合 クリーンエンジン搭載

排出ガス浄化装置で、PM (粒子状物質) を捕集。さらに「クールD/EGR」「コモンレール式燃料噴射システム」「アイソクロナス制御」を採用し、NOxの低減を追求。排出ガスを可能な限りクリーンにしました。特定特殊自動車排出ガス2014年基準に適合しています。

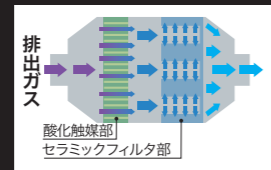

●マフラフィルタ
排出ガスからPMを除去する濾過装置です。マフラ内のセラミックフィルタによりPMを捕集します。フィルタ内にPMが溜まると、独自の技術で再燃焼し、セラミックフィルタを再生します。

燃料消費を少なくするテクノロジー

低燃費を決定づける鍵のひとつ、電子ガバナを採用したエンジンです。エンジン回転数制御を電子化することで、正確なエンジンコントロールが可能になりました。

オートアイドル機能

操作レバーを中立にすると、4秒後にエンジンが自動的にアイドル回転速度になる省エネ機構です。

オートアイドルストップ機能(オプション)

長時間のアイドル状態が続くと、自動的にエンジンを停止する省エネ機構です。停止するまでの時間は、3分、5分、10分、15分よりお選びいただけます。

ECO (エコノミー)モード / PWR (パワー)モード切替え

マルチモニタのスイッチで、2つの作業モードをワンタッチで切り替え可能です。

- ECO (エコノミー)モード: 燃費優先
- PWR (パワー)モード: 作業スピード優先

現場の状況に合わせて、最適なパフォーマンスを発揮できます。さらにエンジンコントロールダイヤルで、お好みのエンジン回転速度に調整できます。



ECO/PWRモード切替えスイッチ
エンジンコントロールダイヤル

ECOモードの設定変更により、 余分な燃料消費を抑えます

エンジン始動時は常にECOモードになります。

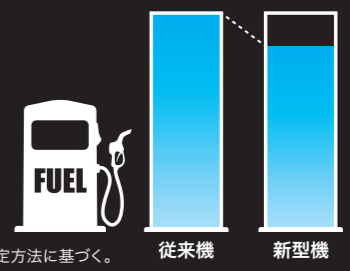

※当社測定方法に基づく。
※イラストはイメージです。

※本カタログの掲載写真はカタログ撮影用の姿勢です。機体を離れるときは、必ずロックレバーを上げ、フロントアタッチメントを接地させてください。

High Performance

優れた操作性

さまざまな作業ができる優れた油圧システム

作業負荷に応じて最適なパワーとスピードを制御する可変容量型ポンプ。重作業時には力強いパワーが、軽作業時にはスピーディな作業速度が得られます。一段と迅速かつ安定した作業を実現します。

優れた全操作油圧パイロット式

細やかな動きにも対応できると、定評のあるパイロットレバー。人間工学を基に、人の動きに負担がかからないようにレバーを配置。操作性のよさ、疲れにくさを追求しました。

ダンプ積み込み高さを確保

ダンプと接近した場合でも、十分な積み込み高さを実現。4 t車ダンプの後方からでも、荷台にバケットを接触させることなく積み込みができます。スペースが限られた現場で威力を発揮します。

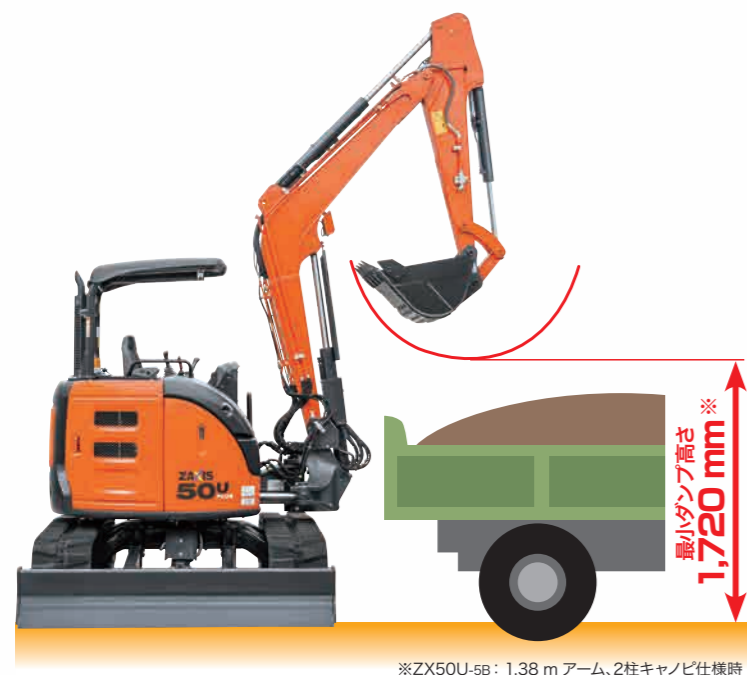

※ZX50U-5B: 1.38 m アーム、2柱キャノピ仕様時



アタッチメント配管
(オプション)

LED ブーム作業灯 **NEW**
LED作業灯をboom下側に配置しました。

boomシリンダガード

ZAXIS 50U (2柱キャノピ、アタッチメント配管仕様)
※オプションのarmレストおよびMLクレーン付き

AFL (AUXファンクションレバー) (オプション)

左右の操作レバーにアナログスイッチおよびトリガースイッチが装備されます。アナログスイッチは、アタッチメントの作業速度をスイッチのスライド量に応じ調整できるため、ペダル式に比べ長時間の運転にも疲れにくい快適な作業が可能です。



トリガースイッチ アナログスイッチ ホーンスイッチ

超低騒音対応の 上向きマフラ

塀や植込みなどに排出ガスがかかりにくい上向きマフラを標準装備。作業時の騒音を低減した超低騒音対応です。



かき寄せ作業が手早くできるブレード

土砂を集めるかき寄せ作業や、アスファルトのはく離作業がスムーズに行えるように、ブレードとバケットとの間隔を狭めました。



走行速度切替えスイッチで、らくらく走行

ブレードレバー先端に走行速度切替えスイッチを装備。ブレードを操作しながらの変速操作がスムーズに行えます。さらに、「高速走行時自動変速システム」機能も搭載。高速走行時でも、坂道などで高負荷になると自動的に低速に、再び低負荷に戻ると高速に復帰します。



走行速度切替ペダル (オプション)

ペダルを踏むと高速走行になり、離すと低速に戻ります。両手でステアリング操作しながら、走行速度の切り替えが容易にできます。



キャノピ仕様機 専用装備

雨溝付きの大型ルーフ

夏の日差しや雨を遮る大型タイプのルーフです。雨溝を装備し、雨が背面に流れるように配慮しました。

TOPS/OPG(TOPガード)対応 2柱キャノピ

ROPS/OPG(TOPガード)対応 4柱キャノピ

シートベルト着用により横転時や物の落下といった事故の際、オペレータの被害を最小限にとどめます。

〔注〕安全基準を満たすためにキャノピを取り外さないでください。固定している取付けボルトは、再使用すると安全基準を満たさなくなるおそれがあります。やむを得ずキャノピを取り外された場合は、最寄りの販売会社へご相談ください。



〔注〕写真は4柱キャノピです。

キャノピでも冬の作業を暖かく

■キャノピヒータ(オプション)

温風で足を温めるヒータを用意しました。



■シートヒータ(オプション)

シート座面に設置した電熱式のヒータで身体を温めます。電源ONで3分後に40℃に達します。



■リアシールド(受注対応)

2柱キャノピの背面支柱に透明アクリル板を設置しました。雪・雨風の影響を低減できます。

〔注〕写真はMLクレーン用です。



Comfortability

心地よい作業空間

キャノピ、キャブ仕様機 共通装備

シンプルで扱いやすい操作空間

初めて操作するオペレータでも、キースイッチやエンジンコントロールダイヤルがどこにあるか、一目でわかるような配置になっています。



ニュートラルエンジン スタート機能を採用したロックレバー

ロックレバーをロック位置にしないとエンジンが掛からない機構です。ロック位置では、旋回駐車ブレーキと走行駐車ブレーキが連動し、作動します。



明るいマルチモニタで情報管理

明るく見やすい液晶モニタを採用したマルチモニタシステム。機械の状態、設定、警告などの必要な情報を、モニタのボタンを操作し、簡単に表示できます。

- 1 メニュースイッチ
- 2 オートアイドルスイッチ
- 3 ECO/PWRモード切替えスイッチ
- 4 MLクレーンスイッチ(MLクレーン仕様機に設定)

■表示項目一覧

- ・水温計
- ・燃料残量計
- ・アワーメータ
- ・時計
- ・作業灯表示
- ・走行モード表示
- ・各種エンジン警告表示
- ・オーバヒート警告灯
- ・エンジン油圧警告灯
- ・チャージ警告灯
- ・燃料残量警告灯

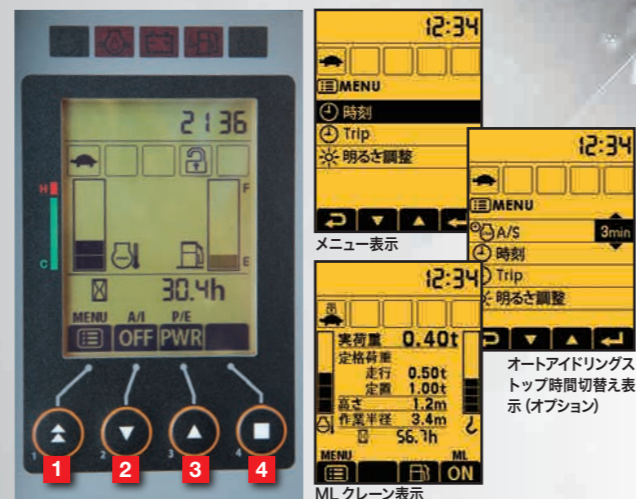

ZAXIS 50U (2柱キャノピ、アタッチメント配管仕様)
※オプションのアームレストおよびMLクレーン付き

LED 前照灯(走行灯) NEW

ブーム作業灯の向きに関わらず、前方を照らすことができ走行時の安全確保に役立ちます。



ZAXIS 50U (2柱キャノピ、アタッチメント配管仕様)
※オプションのアームレストおよびMLクレーン付き

Comfortability

心地よい作業空間

キャブ仕様機(オプション) 専用装備

ROPS/OPG(TOP ガード) 対応キャブ

シートベルト着用により横転時や物の落下といった事故の際、オペレータの被害を最小限にとどめます。

広いキャブで快適作業

キャブの室内幅と室内長を拡大しました。

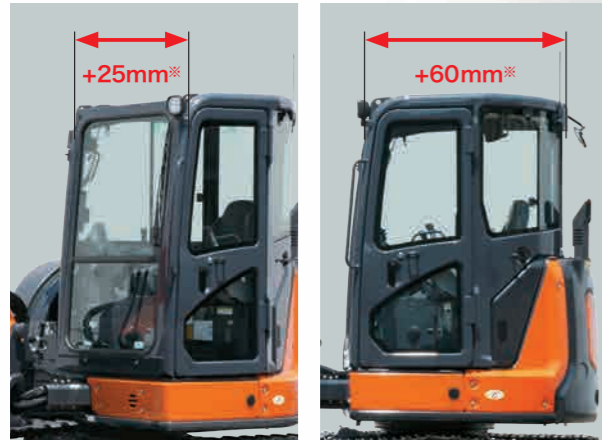

USB 電源 **NEW**
(キャブ仕様のみ)



吹き出し口が多い
外気導入式エアコン(オプション)

キャブ仕様機では5つの吹き出し口を備えたエアコンを用意しました。外気導入機能を採用することで、埃の侵入低減や冷房使用時の快適性を向上しました。

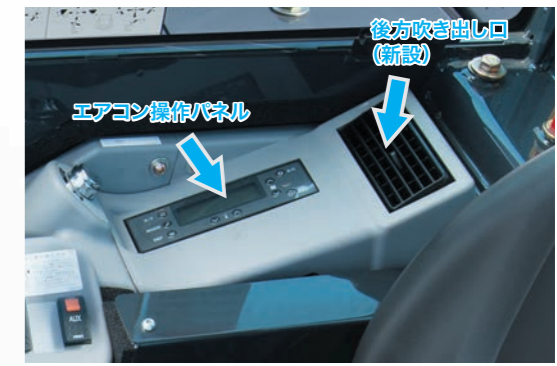

AM/FM ラジオ



天窓

標準装備の天窓によって、上方を容易に確認できます。さらに衝撃に強いポリカーボネートを採用し、耐久性に配慮しました。



アシストダンパー **NEW**

ダンパー(左右)装着により、前窓開閉をアシストします。



Easy Maintenance

毎日使うものだから、メンテナンスも簡単に。

上下スライド式エンジンカバー

カバーが後方へ張り出す量が少ないので、メンテナンス作業に広いスペースを必要としません。

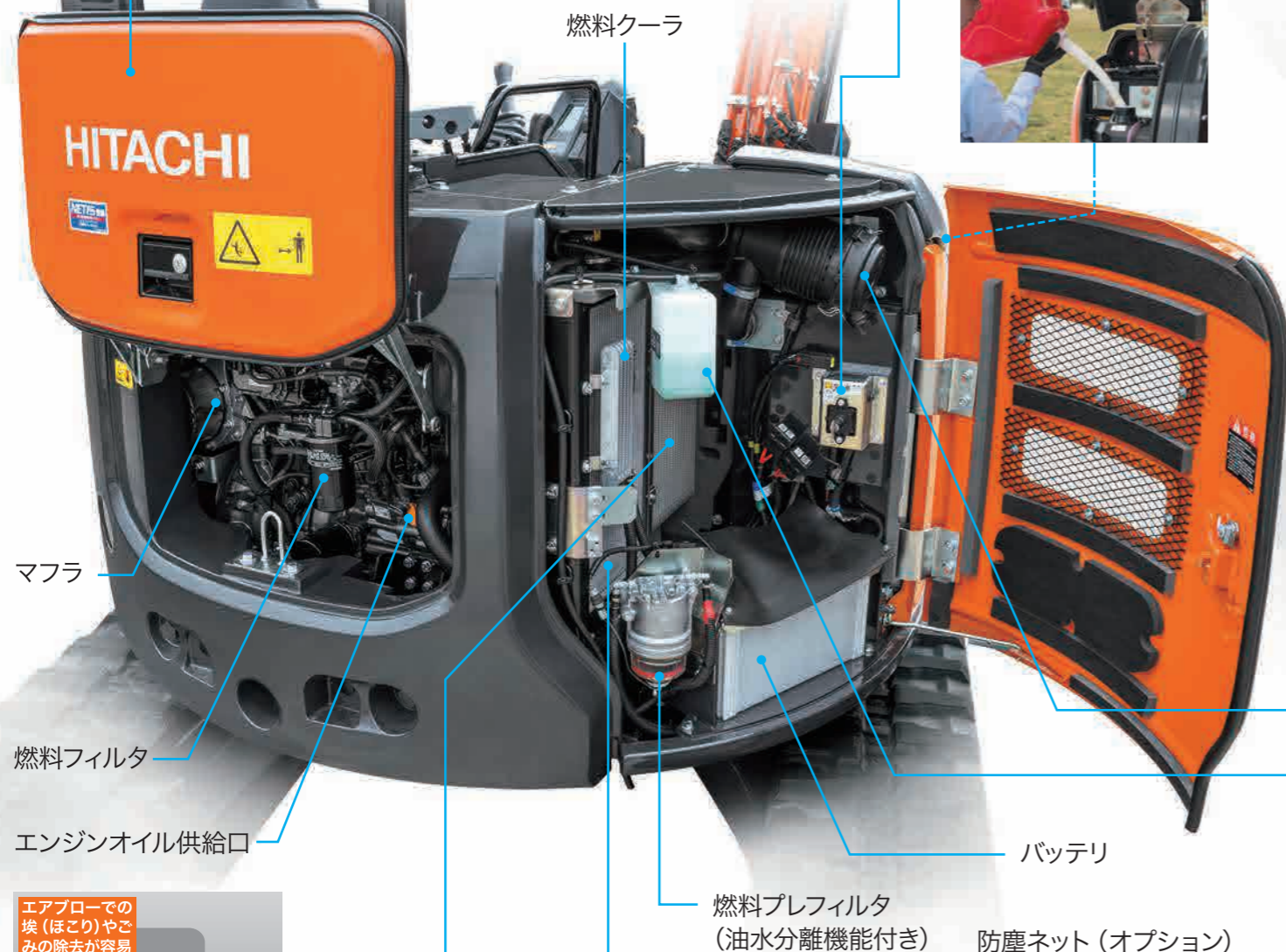

マフラ

燃料フィルタ

エンジンオイル供給口

燃料クーラ

バッテリー

燃料プレフィルタ
(油水分離機能付き)

防塵ネット (オプション)

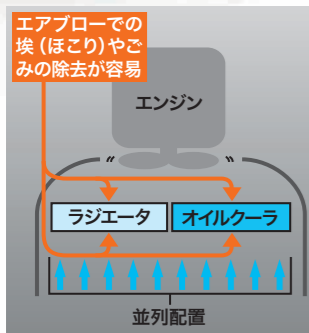

清掃性と冷却性に優れたラジエータ周り

清掃しやすい並列配置のラジエータとオイルクーラを採用。さらに大型ラジエータカバーの通気口により、冷却性能を考慮しています。

NEW

ディスコネクトスイッチ

電気系メンテナンス時の安全性を確保し、長期間保管時のバッテリー上がりを防止します。



スピーディな燃料給油

軽いタンクカバーと大口径の給油口により、燃料給油がスピーディに行えます。

70 Lの燃料タンクを備えています。



4way セレクタバルブ式マルチレバー (オプション)

一般的な4種類の操作パターンに対応。慣れた操作へ容易に切り替えられます。操作パターンは、乗車時に点検窓から確認でき、誤動作のリスクを低減できます。



チルトアップフロアで、サービス作業を迅速に

チルトアップにより、コントロールバルブ周りの作業空間が広がり、特殊アタッチメントの装着といった改造作業がスムーズに行えます。

※チルトアップには、オプションのチルトアップデバイスが必要です。作業は取扱説明書をよく読み十分注意して行ってください。



※写真はZAXIS40Uです。

コントロールバルブ

エアクリーナ

冷却水リザーブタンク

パイロットフィルタ

油圧ポンプ

HNブッシュ

ピン部にはグリスの保持性の高いHNブッシュを採用し、長時間のグリス給脂インターバルを実現しました。

- フロント、ブレード部 : 500 時間
- バケット部 : 100 時間



※このページの透過写真は、機器配置を示したイメージです。

エンジンオイルは、スーパーワイドDH-2 が必要です

厳しい排ガス規制に対応するため、エンジンは各メーカーによって独自のシステムが採用されています。ZAXIS 40U/50U のエンジンは、クールD EGR およびマフラフィルタを採用しており、それらにマッチする性能のエンジンオイルが必要となります。エンジン性能を最大限発揮するために、日立純正スーパーワイドDH-2 を必ずご使用ください。



Durability

優れた耐久性



ZAXIS 50U (2柱キャノピ、アタッチメント配管仕様)
※オプションの鉄クローラおよびバケットシリンダガード、アームレスト付き

上部旋回体

上部旋回体のサイドフレームは、豊富な実績のあるD型構造体をさらに強化。クローラとDフレーム間の石の挟み込みを考慮し、縦方向の剛性を向上させました。

耐久性のあるフラットボトムバケット

バケット底板の溶接部が摩耗しにくいフラットボトムバケットを標準装備しました。さらに、底板には幅広のウエアプレート溶接して耐久性の向上を図っています。

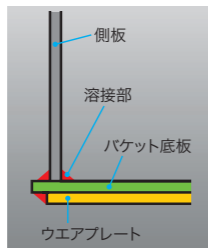

ボックス型フレームの頑丈なブレード

従来より定評のあるボックス型フレームを採用しています。また、ステータ部に開口部を設け、土砂をたまりにくくしました。



盗難予防装置 (オプション)

NS キー (標準装備) をはじめ、2種の盗難予防装置をオプションで用意しました。

- デンキーロックシステム
- イモビライザキー



Global e-Service Owner's Site (標準装備)

機械の稼動状況・保守をインターネットで一括管理。

機械情報を活用した、リモートメンテナンス管理

機械の位置情報やメンテナンス情報を携帯電話通信網より収集し、インターネット経由でお客様へご提供します。日立建機と日立建機販売店による迅速で的確なサービスにより、機械の予防保全とお客様の機械管理をサポートいたします。



※受注対応

後方衝突被害軽減アシスト

機体の後部に搭載した物体検知センサで、機体後方の物体を検知します。走行中に物体検知をした場合、周囲作業員へ外部ランプとブザーで警告、退避を促します。オペレータにはブザーとモニタ表示にて注意を喚起し、各条件に応じた制御により接触事故低減を図ります。

〈注〉天候、作業環境により検知しない場合があります。



検知範囲 2D赤外線センサを用いて検知します。



- 本システムの能力には限界があります。検知対象物や周囲の環境によって正確に機能しないこと、また意図せず急停止することがあり、重大事故 (物損事故、人身事故) を引き起こす可能性があります。本システムだけに頼った機体の操作は行わないでください。
- 本システムを使用する場合は、本書と取扱説明書の内容を十分に理解し、機械のオペレータや周囲作業員に十分な説明を実施してください。
- 本システムを勝手に改造しないでください。安全性を損ない重大事故 (物損事故、人身事故) や故障の原因となったり、機能や寿命低下の原因となります。
- 本システムは、運転操作を支援する装置です。緊急停止および回避の操作はオペレータ自身で行ってください。
- 本システムは、同時装着不可オプションや装着不可の仕様機があります。詳しくは日立建機販売店へお問い合わせください。
- 本書に掲載した内容は、予告なく変更することがあります。

※受注対応

PATブレード仕様機 (ZAXIS 40U / ZAXIS 50U)

ブレードのアンクルとチルト動作ができ、狭い現場の整地作業をスピーディに処理。
ブレードには反転式カッティングエッジや強化型シリンダカバーを装備しました。

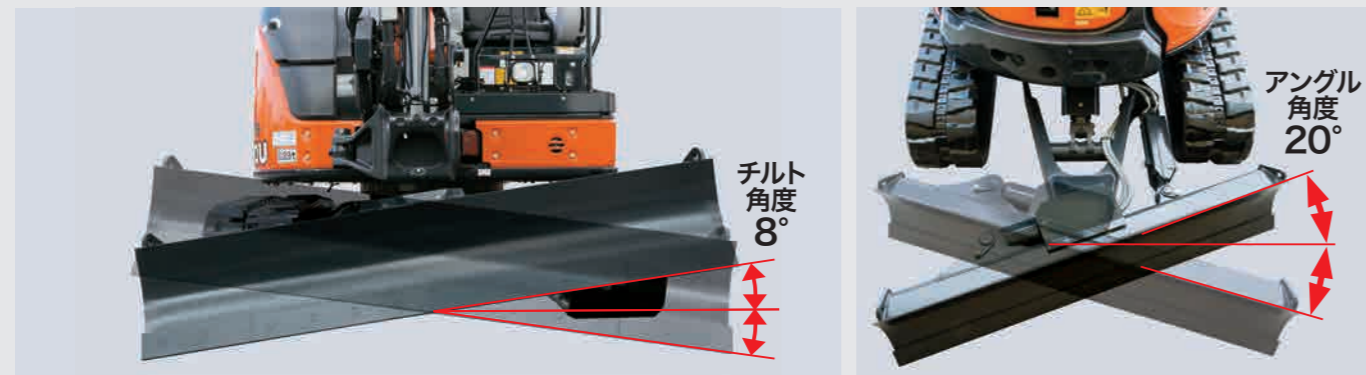

反転式カッティングエッジ

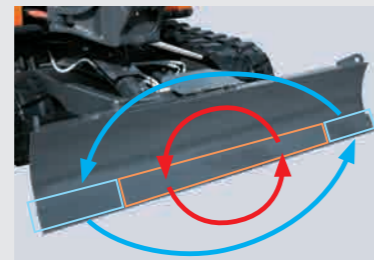

強化型シリンダカバー



仕様

	ZX40U-5B	ZX50U-5B
機械質量	kg 4,970*	5,310*
接地圧	kPa (kgf/cm ²) 29 (0.29)	31 (0.31)
標準シュー幅	mm 400	400
ブレード幅	mm 2,140	2,140
ブレード最大上昇量	mm 455	455
ブレード最大降下量	mm 465	465

〈注〉・*2柱キャビ時の値になります。
・単位は、国際単位(SI)による表示です。()内は、従来の単位表示を参考値として併記しました。

※受注対応品

マシンガイダンス対応ブラケット仕様機 (ZAXIS 40U / ZAXIS 50U)

標準機にICT施工の計測器を別途搭載できるモデルです。
各社の計測器を搭載できるブラケット (フロント部分)を用意しました。
現場で溶接、穴あけ、塗装作業が不要となり機器を取付ける作業時間を大幅に短縮できます。

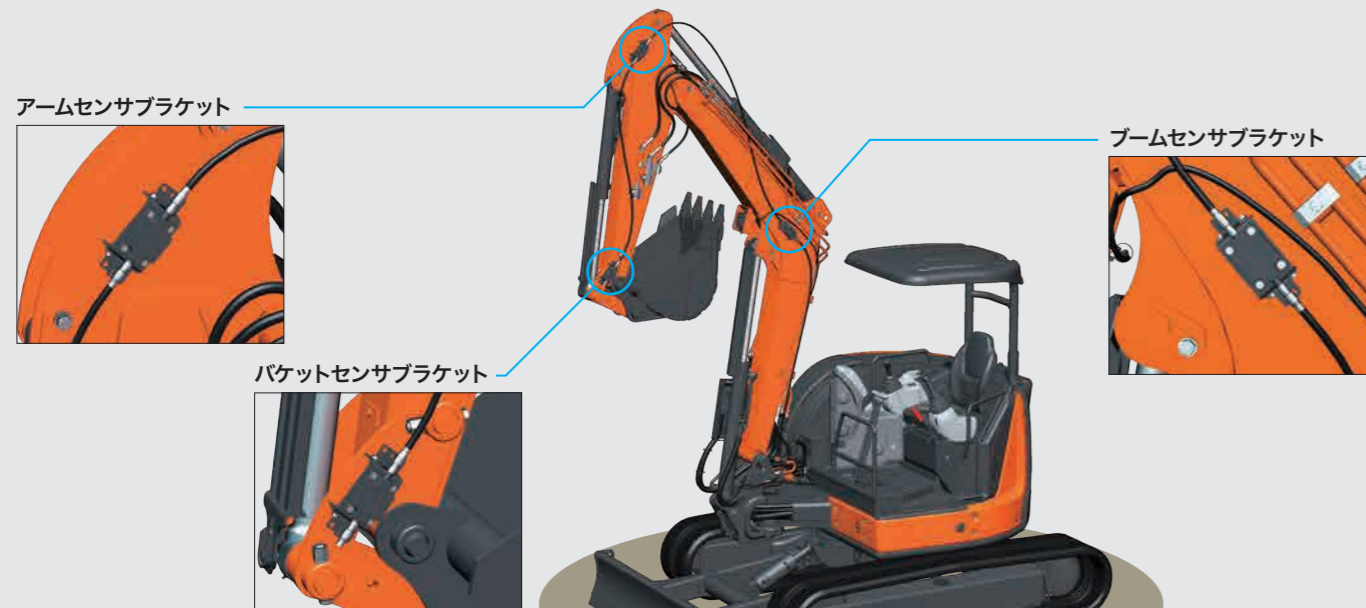

※画像はZX40U-5Bの例です。
※画像はTopcon (杭ナビシヨベル) の装着例です。センサ類は装着していません。
※対応測量機器メーカーはTopcon (杭ナビシヨベル)、Hemisphere (VR500)、GreatStarJapan (iDig) となります。

※受注対応

PAT ブレードマシンコントロール仕様機 (ZAXIS 40U)

ICT 施工技術の導入により、小規模舗装工事における
上層路盤整備工事の生産性向上を実現。



360度全旋回可能
マシンコントロール仕様機

上下運動



チルト

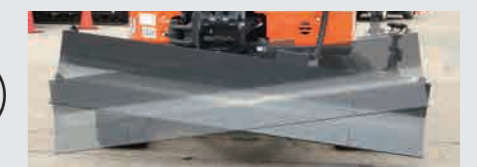

仕様

型式	ZX40U-5B PATブレードマシンコントロール仕様機 2柱キャビ
機械質量	kg 5,060
標準バケット容量 新 JIS	m ³ 0.13
標準バケット幅 (サイドカット無)	mm 600 (550)
性能	
定格出力 ネット (JIS D0006)	kW/min ⁻¹ (PS/rpm) 27.1 / 2,400 (36.9/2,400)
走行速度 高 / 低	km/h 4.2 / 2.5
フロント	
ブームスイング角度	度 左 80 / 右 60
足回り	
標準シュー幅 ゴムクローラ	mm 400
接地圧	kPa (kgf/cm ²) 29 (0.30)
クローラ全幅	mm 1,960

〈注〉・ブレードのアンクル操作は手動となります。
・計測器は別売となります。

※受注対応品

フォークバケット仕様機 (ZAXIS 40U / ZAXIS 50U)

フォークの稼動角が大きく、掘削・つかみ作業など使いやすさ抜群。

仕様

型式	ZX40U-5B	ZX50U-5B
機械質量 kg	4,590	4,930
機体質量 kg	3,350	3,670

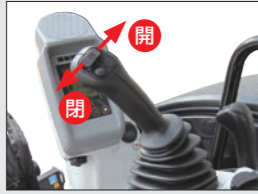

AUXファンクションレバーで指先でフォークの開閉操作が出来ます。



フォークを開いて掘削作業。バケットとフォークが別々に動かせます。



約170°

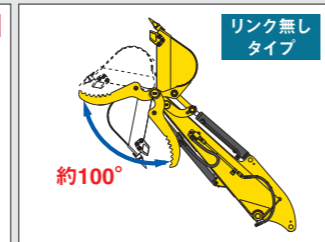

約100°

フォーク側にもリンクを設置し、一般的なリンク無しタイプに比べて広角度のフォーク可動を可能にしました。



※受注対応品

舗装仕様機 (ZAXIS 40U / ZAXIS 50U)

道路舗装作業に適した装備を用意しました。

装備①:専用ブレードレバー

■4cm延長したブレードレバーと操作力を低減したパイロットバルブを採用。これにより、操作ストロークが拡大し、ブレードの動き出し時のコントロール性を向上。さらに、操作力低減も相まって、長時間のブレード操作を容易にしました。



パイロットバルブ



■丸型グリップを採用



装備②:走行2速ペダル

■2速切り替えはペダル踏み込み式を採用。ペダルを離せばすぐ低速固定にできます。



※受注対応品

林業仕様機 (ZAXIS 50U)

コンパクトなボディサイズを生かして、狭い林内現場に容易に進入。原木の運搬作業や、「つかむ」「寄せる」「積み込む」などの林内作業を効率よくこなす頼もしい林業仕様機です。

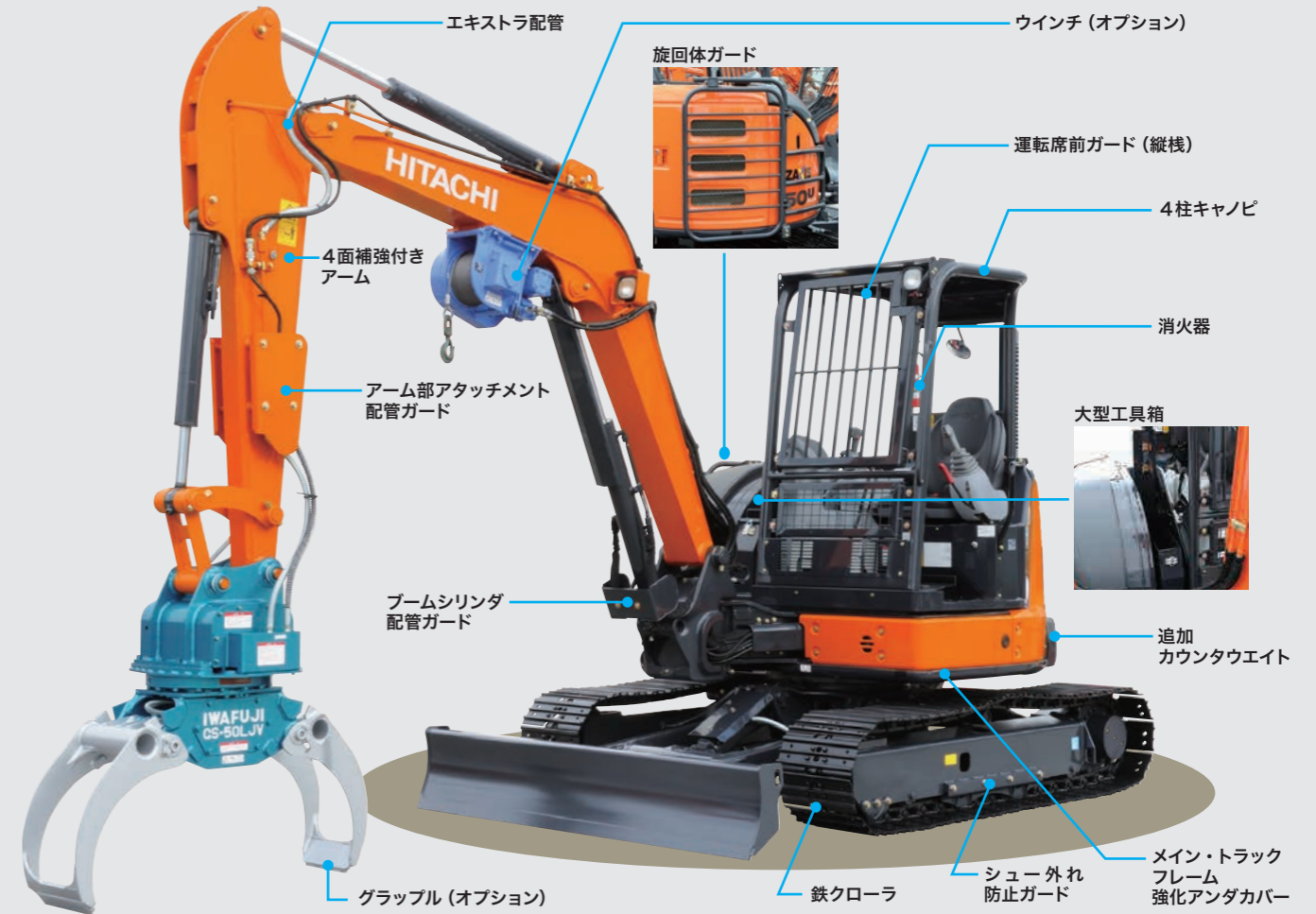

※写真はイワフジ工業製のグラッブルとウインチを装着しています。

仕様

型式	ZX50U-5B 林業仕様機	
	4柱キャノピ	キャブ
機械質量 kg	5,120	5,250
ブームスイング角度 度	左80 / 右60	
シュー幅 鉄クローラ mm	400	
接地圧 kPa(kgf/cm ²)	29.0 (0.30)	30.0 (0.31)
クローラ全幅およびブレード幅 mm	2,000	

〈注〉・単位は、国際単位(SI)による表示です。()内は、従来の単位表示を参考値として併記しました。
 ・機械質量はバケット、グラッブル、ウインチを除いた時の値です。
 ・労働安全衛生規則(安衛則第36条第6号の2)に基づき、車両系木材、伐木など機械(ハーベスタ、プロセッサ、グラッブルソー、木材グラッブルなど)の運転には特別教育の受講が必要です。

装備品

◎:標準仕様(変更可) ●:オプション

アタッチメント配管	
エキストラ配管(1系統)※1	◎
AUXファンクションレバー(比例制御操作式)※2	●
流量切替装置	◎
フロント	
1.38mアーム(4面補強付き)	●
1.69mアーム(4面補強付き)	◎
運転席	
4柱キャノピ(ROPS/OPG:TOPガード対応)	◎
運転席前ガード(縦棧)	◎
その他	
防塵ネット	◎
ダブルエアエレメント	◎
フラットフィンラジエータ、オイルクーラ	◎
ホースプロテクタ	◎
アタッチメントペダル	◎

※1 電磁弁付きグラッブル対応配管(ウインチ併用装着可)。操作は足元ペダル+各ATTメーカーのグリップとなります。
 ※2 電磁弁付きグラッブルとの併用装着はできません。

多彩なオプション品を用意

MLクレーン仕様機 (ZAXIS 40U / ZAXIS 50U)

つり荷走行モードを搭載。小型移動式クローラークレーン。

法律で定める構造と安全装置を装備し、JCA (日本クレーン協会) に合致した小型移動式クローラークレーンです。

運転資格は、次の講習や教育の修了が必要です。

・つり上げ荷重 1 t 以上 5 t 未満：小型移動式クレーン運転技能講習
また、玉掛け作業は「玉掛け技能講習」の修了が必要です。

最大定格荷重 **NEW**

ZAXIS 40U: **1.1 t** (作業半径1.9 m 以下)

ZAXIS 50U: **1.3 t** (作業半径2.2 m 以下)



過負荷警報装置(マルチモニタに内蔵)



MLクレーン
スイッチ

実荷重、定格荷重(走行・位置)、高さ、作業半径を同時に表示できます。

ワンタッチ式格納フック



ワンタッチで、フックの固定と取外しができる便利な格納構造です。

作業範囲

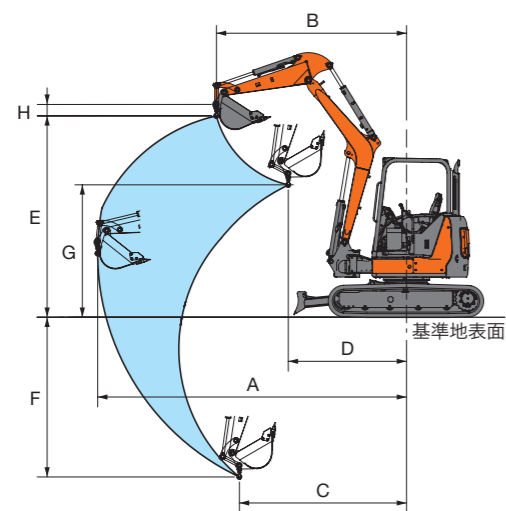

定格荷重曲線

ZAXIS 40U

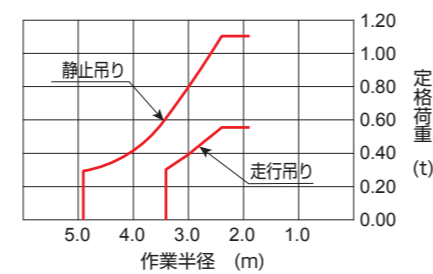

ZAXIS 50U

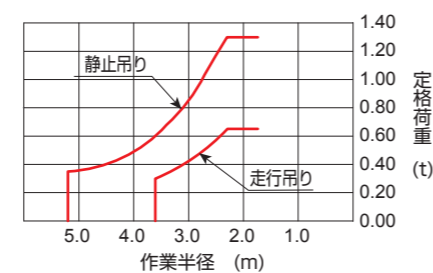

	ZX40U-5B	ZX50U-5B		ZX40U-5B	ZX50U-5B
A	4,990	5,200	E	3,210	3,340
B	3,070	3,220	F	2,620	2,890
C	2,700	2,650	G	2,100	2,200
D	1,910	1,860	H	190	190

単位: mm

「レンタルパック」の基本装備



- セレクタバルブ式マルチレバー(4way)
- 4面補強付きアーム
- 側面、底面補強バケット
- テンキーロックシステム
- イモバイザーキー(電子キー)
- 盗難予防装置

盗難予防装置
テンキーロックシステムまたはイモバイザーキーのどちらかをお選びいただけます。

お勧めオプション



- 作動油タンクキャップカバー
- バケットシリンダガード
- アームレスト
- アタッチメント配管
- アタッチメントペダル
- BOCブレード (Bolt-On Cutting edge 付き)
- フック付き缶物Aリンク
- パットクローラシュー
- 追加カウンタウエイト
- 防塵ネット

- シートヒーター(ヒータ内蔵シート) キャンピ用
- 走行ペダル
- 走行速度切替えペダル
- オートアイドルリングストップ
- フラットフィンラジエーター・オイルクーラ*

- アナログスイッチ
- トリガースイッチ
- ホーンスイッチ
- AUXファンクションレバー
- アシスト配管仕様

*注: 国土交通省の超低騒音型・低騒音型建設機械ではありません。

ミニショベルに標準搭載開始

ConSite はお客様の機械の安定稼働に貢献するサービスです。
日立建機独自の長年の開発、テクノロジーから生まれたデータレポートサービスにより、
お客様の機械の稼働効率の向上、安定稼働、効率的な運用に貢献します。



ConSiteのWebを
ご覧いただけます。

データレポートサービス



定期レポート

1台ごとの稼働状況を定期的にレポート
します

- 位置情報 ●アワーメータ
- エンジン稼働時間 (日毎)
- ラジエータ水温



緊急レポート

異常発生時にアラーム内容をタイミリー
にパソコン、携帯電話、スマートフォンで
受信できます



Consite Pocket

スマートフォンアプリで位置情報やレ
ポートの閲覧ができます

定期レポートサンプル

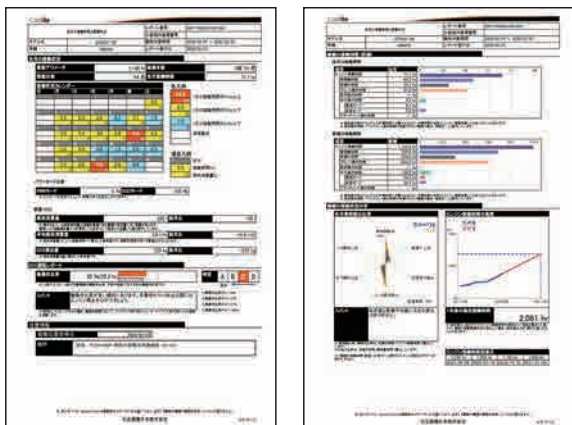

システム概要

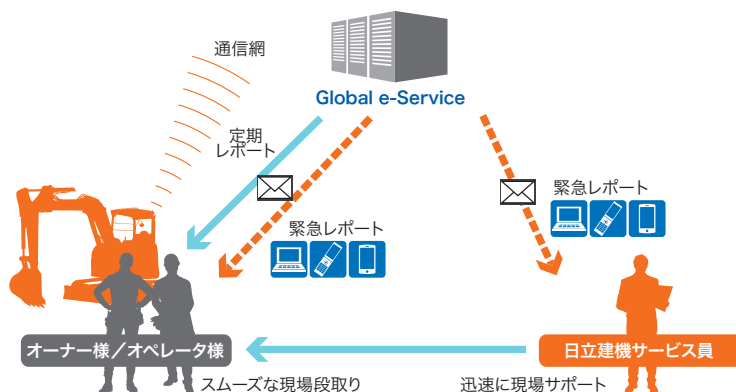

- カタログに記載した内容は、予告なく変更することがあります。機械の色および内装色は撮影、印刷インキの関係で実際の色とは異なって見えることがあります。
- 掲載写真は、オプション品を含んでいます。また、販売仕様と一部異なる場合があります。
- 機体質量3トン以上のバケットを装着した建設機械の運転には「車両系建設機械（整地・運搬・積み込み用・掘削用）運転技能講習修了証」の取得、機体質量3トン未満には「車両系建設機械（整地・運搬・積み込み用・掘削用）運転特別教育」の受講が必要です。
- 機体質量3トン以上のブローカ、鉄骨切断機（鉄骨切断機、コンクリート圧砕機、解体用つかみ機）の運転には、「車両系建設機械（解体用）運転技能講習修了証」の取得、機体質量3トン未満には「車両系建設機械（解体用）運転特別教育」の受講が必要です。（平成25年7月1日、労働安全衛生規則改正による）
- 「ZAXIS」、「ConSite」および「LANDCROS」は、日立建機（株）の登録商標です。
- 「杭ナビ」は株式会社トプコンの登録商標です。

日立建機株式会社

東京都台東区東上野 2-16-1 〒110-0015
☎(03)5826-8150
www.hitachicm.com/global/ja/

日立建機日本株式会社

埼玉県草加市弁天 5-33-25 〒340-0004
☎(048)935-2111
japan.hitachi-kenki.co.jp



お近くの販売店を検索できます。



正しい操作と、周囲への思いやりは、安全作業の第一歩です。
ご使用前に、必ず「取扱説明書」をよく読み、正しくお使いください。

お問い合わせは、お近くの日立建機販売店へ