

林業仕様機

ZAXIS75us
ZAXIS135us
ZAXIS135usL

上部配管/AUXファンクションレバー仕様



	◎: 標準装備 ●: オプション —: 設定なし		
	木材グラブ / AUXファンクションレバー仕様		
	ZX75US-5B	ZX135US-6	ZX135USL-6
高性能フルフローフィルタ	◎	◎	◎
燃料ウォータセパレータ	◎	◎	◎
エアクリーナ (ダブルエレメント)	◎	◎	◎
旋回体カバー (メッシュカバー付き)	◎	◎	◎
旋回体アングカバー	◎ 4.5 mm (強化型)	◎ 6.0 mm (強化型)	◎ 6.0 mm (強化型・エンジン下開閉式カバー付き)
ウォームアップフィルタ	-	-	◎
キャブ前ツールケース	-	◎	◎
車体ガード (高張力鋼 6.0 mm)	-	-	◎
ブーム	◎ 3.72 m (配管ガード付き)	◎ 4.60 m (配管ガード付き)	◎ 4.60 m (配管ガード付き)
アーム	◎ 1.62 m (4面補強付き)	◎ 2.52 m (上下2面補強付き)	◎ 2.52 m (4面補強付き)
鋳物 A リンク	◎	◎	◎
強化型 B リンク	◎	◎	◎
LED 作業灯 (ブーム左側 / 車体右側)	◎	◎	◎
バケットレス	◎	◎	◎
カウンタウエイト	◎ 0.5 t 増量	◎ 0.8 t 増量	-
シュー	◎ 450 mm	◎ 500 mm	◎ 500 mm
ブレード	◎ 2,320 mm 幅 (溶接エッジ)	◎ 2,490 mm 幅 (BOC エッジ付き 選択可)	◎ 2,490 mm 幅 (BOC エッジ付き 選択可)
トラック	◎ (片側 1 個)	◎ (片側 1 個)	◎ (片側 2 個)
トラックガード	◎ (片側 1 個)	◎ (片側 1 個)	◎ (片側 2 個)
ポルトオンステップ	-	-	◎
トラックアングカバー	◎ 6 mm	◎ 6 mm	◎ 高張力鋼 8.0 mm (強化型)
キャブ (ガード座付き、ポリカーボネート製天窓、リアスモークガラス)	◎	◎	◎
キャブ前面上縦横ガード (開閉式)	◎	◎	◎
キャブ前部下縦横ガード (固定式)	◎	◎	◎
AUX ファンクションレバー	◎	◎	◎
固定シート (布張り)	◎	◎	◎
フルオートエアコン (DC12 V電源付き)	◎	◎	◎
オーディオ入力 (AUX) ポート	◎	◎	◎
FM / AM ラジオ (日本国内)	◎	◎	◎
後方監視カメラ	-	-	◎
Aerial Angle® (ステーションナリモード付き)	◎	◎	-
衛星通信システムユニット (アンテナ付き)	◎	◎	◎
キャブ内消火器 (6 号)	◎	◎	◎
マルチレバー (4WAY)	◎	◎	◎
操作レバー自動ロック	◎	◎	◎
シートベルトリマインダ	◎	◎	◎
USB 充電ポート (2A 出力)	◎	◎	◎

仕様	木材グラブ / AUX ファンクションレバー仕様		
	ZX75US-5B	ZX135US-6	ZX135USL-6
運転質量 [ブレード付き]	kg [7,980]	14,600 [15,700]	15,100 [16,200]
標準バケット容量 新 JIS m³	m³ 0.28	0.50	0.50
トリプルグロウサシュー幅	mm 450	500	500
性能			
接地圧 [ブレード付き]	kPa(kgf/cm²) [34.7(0.35)]	45.9 (0.47) [49.3 (0.50)]	45.3 (0.46) [48.6 (0.50)]
旋回速度	min⁻¹(rpm) 10.5 (10.5)	13.3 (13.3)	13.3 (13.3)
走行速度 (高 / 低)	km/h 5.0 / 3.1	4.8 / 2.9	4.6 / 2.8
登坂能力	% (度) 70 (35)	70 (35)	70 (35)
エンジン			
名称	4TNV98C	いすゞ AR-4JJ1X	いすゞ AR-4JJ1X
形式	水冷式 4 気筒直接噴射式 電子制御式	水冷式 4 気筒直接噴射式 電子制御式	水冷式 4 気筒直接噴射式 電子制御式
定格出力	kW/min⁻¹(PS/rpm) 41.8 / 2,000 (56.8 / 2,000)	74.9 / 2,000 (102 / 2,000)	74.9 / 2,000 (102 / 2,000)
総行程容積	L (cc) 3,318(3,318)	2,999(2,999)	2,999 (2,999)
特定特殊自動車排出ガス届出型式			
特定特殊自動車の車名および型式	日立 DEPA	日立 DASA	日立 DASA

■ アタッチメント仕様			
林業グラブ			
メーカー名	イワフジ工業 (株)	イワフジ工業 (株)	イワフジ工業 (株)
型式	GS-65LJ	GS-90LJ	GS-90LJ
質量	kg 495	845	845
最大開口幅	mm 1,625	1,960	1,960
最小つかみ径	mm 115	130	130
適合機種	ZX75US-5B	ZX135US-6	ZX135USL-6

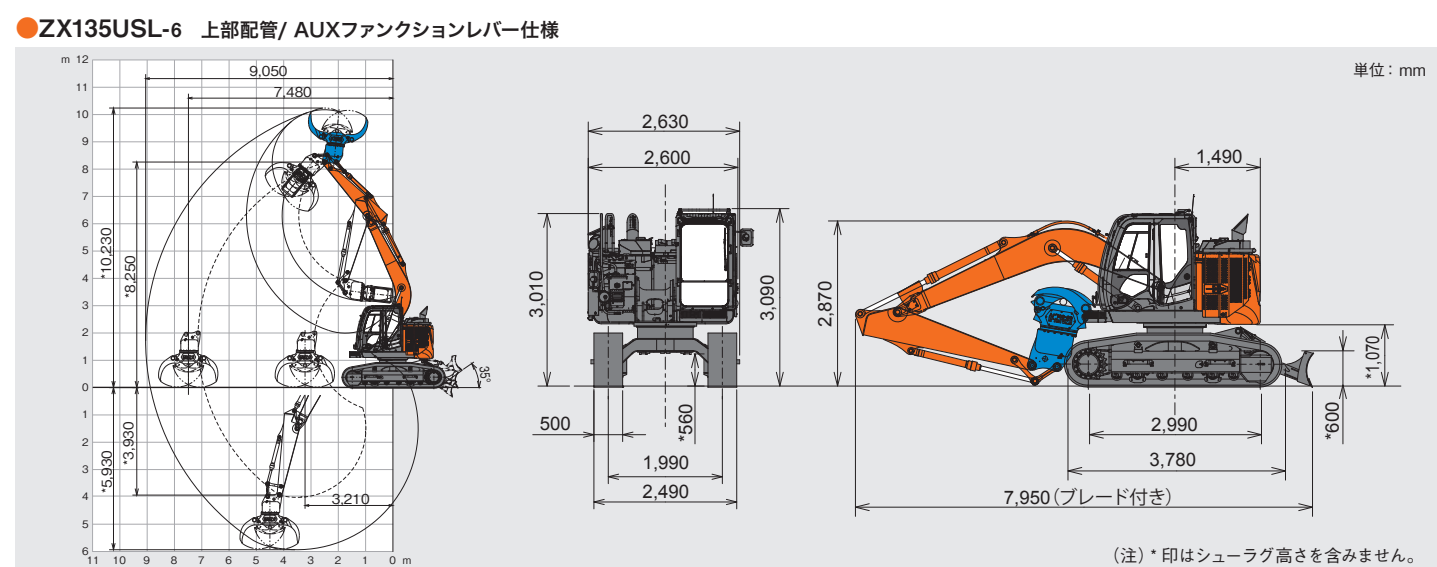
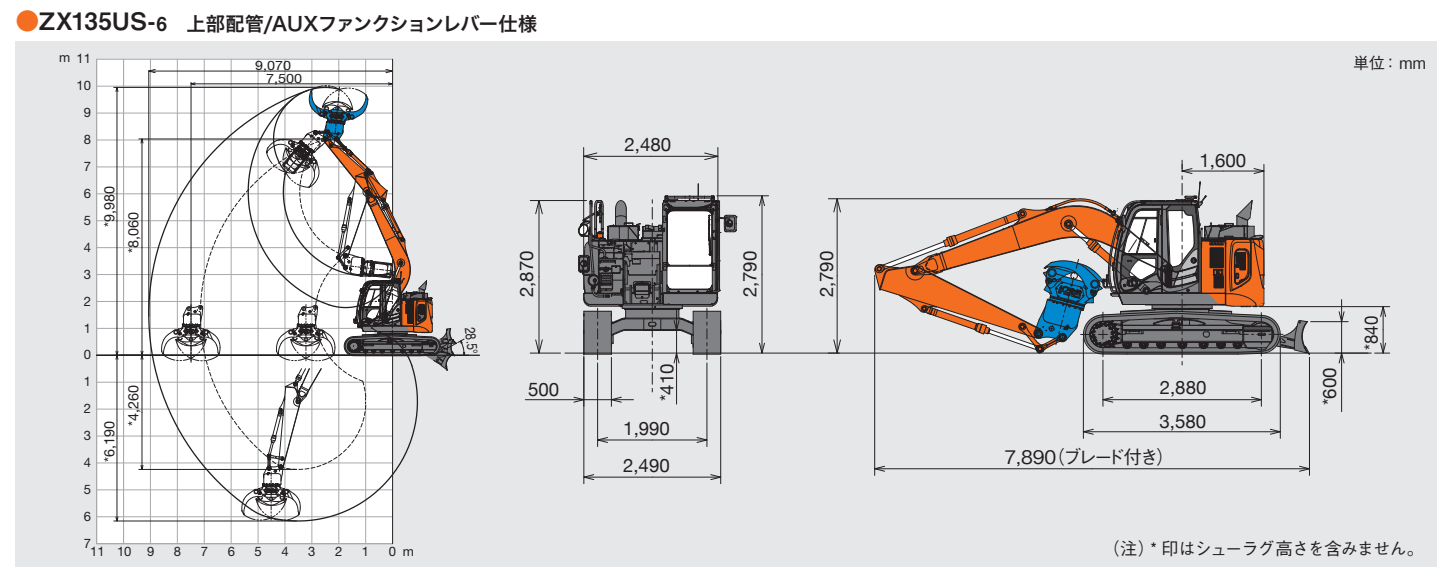
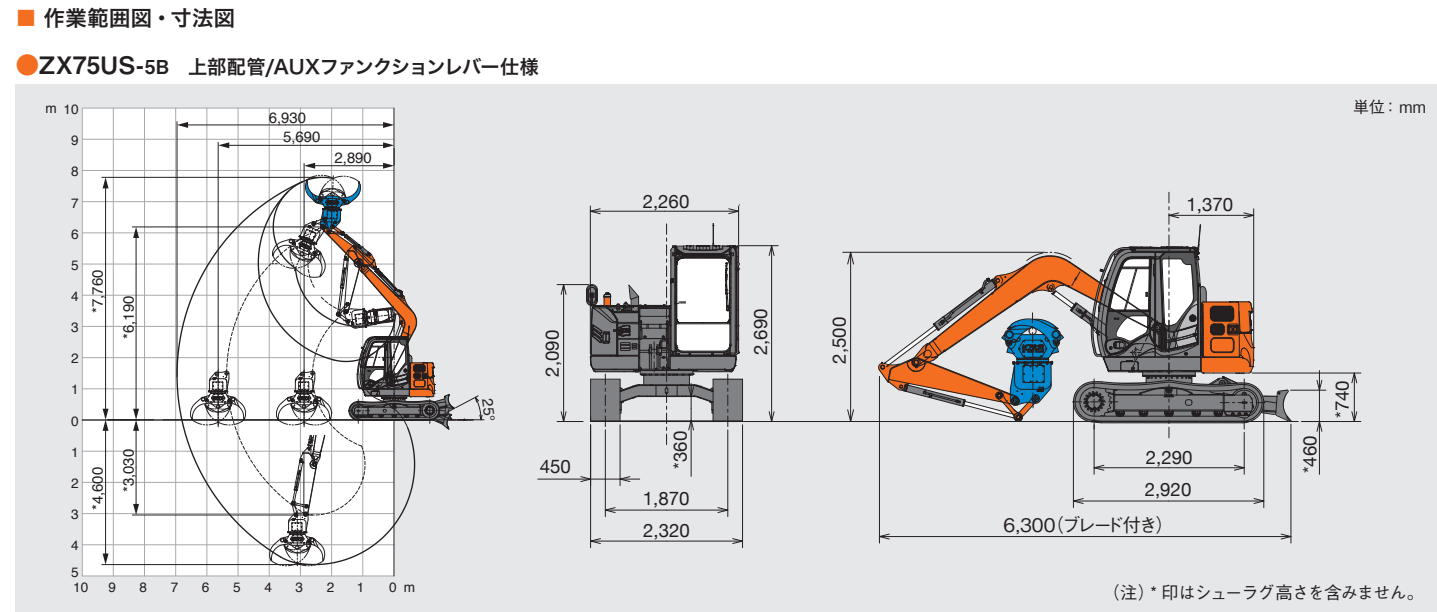

日立建機日本株式会社

埼玉県草加市弁天 5-33-25 〒340-0004
販売本部 ☎(048)935-2111
japan.hitachi-kenki.co.jp



お近くの販売店および
教習所を検索できます。

- カタログに記載した内容は、予告なく変更することがあります。
- 掲載写真は、オプション品を含んでいます。また、販売仕様と一部異なる場合があります。
- 機体質量3トン以上の建設機の運転には「車両系建設機械(整地・運搬・積込み用・掘削用)運転技能講習修了証」の取得が必要です。
- 労働安全衛生規則(第36条第6号の2)に基づき、車両系木材、伐採等機械(ハーベスタ、プロセッサ、グラブソー)・木材グラブ(など)の運転には、特別教育の受講が必要です。
- 「ZAXIS」は、日立建機(株)の登録商標です。

**正しい操作と、周囲への思いやりは、安全作業の第一歩です。
ご使用前に、必ず「取扱説明書」をよく読み、正しくお使いください。**

お問い合わせは、お近くの日立建機販売店へ

お客様のリクエストから生まれた

林業仕様機

ホース破損のリスクを軽減!



特定特殊自動車
排出ガス2014年基準
適合車

2020年燃費基準
100%達成建設機械

より機能的に、より安全に
親切なオペレータサポート
機能を搭載。
(ZX75US-5B, ZX135US-6)



上部配管専用の
木材グラブ



アーム上面に配管を集約
ホースの破損を軽減



2本の操作レバーのみで
フロントとアタッチメントを操作



耐久性

強化型旋回体アンダカバー/ トラックアンダカバー

上部旋回体に強化型アンダカバーを、下部走行体にトラックアンダカバーを採用しました。作業時に下からの突き上げによる油圧機器などの損傷を防止します。

	ZX75US-5B	ZX135US-6	ZX135USL-6
強化型旋回体アンダカバー	4.5 mm	6.0 mm	6.0 mm (エンジン下開閉式カバー付き)
トラックアンダカバー	6.0 mm	6.0 mm	高張力鋼 8.0 mm (強化型)

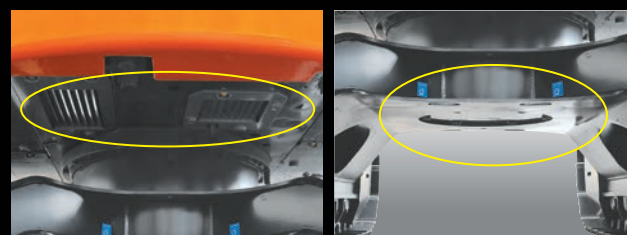

ガード付き配管

ZX135US-6, ZX135USL-6のみ

作業周辺の障害物からフロントホースを守ります。

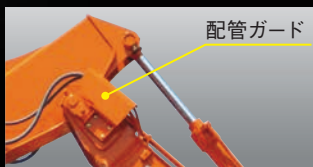

アーム先端補強

耐久性向上のため、アーム先端を補強しています。



車体ガード ZX135USL-6のみ

上部旋回体カバー面を枝葉などから保護するため、6.0 mm板厚の高張力鋼板を採用しました。



作業性

透明天窓 (ポリカーボネート製)

上方視界を向上させる透明天窓を採用しています。



ハイトラックフレーム ZX135USL-6のみ

ハイトラックフレームは、最低地上高が標準トラックより高く、切株などの障害物を避け易いため、林内での走破性が向上します。さらに、作業時の安定性向上のため、ロングクローラを採用しました。



安全性

Aerial Angle® (エアリアルアングル)

ZX75US-5B, ZX135US-6のみ

周囲映像をモニターで確認できます。モニター映像は、コンソールに配置したスイッチにより周囲/右+後方/左右+後方に切り替えて表示できます。
※車体ガード付きには装着できません。

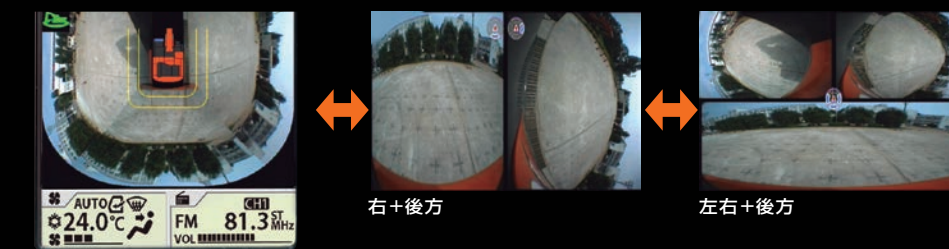

ステーションリモード

ZX75US-5B, ZX135US-6のみ

操作開始前に機械の検知エリアに侵入した人や物などの移動体を認識し、警報ブザーと共にモニタ上に○マークを表示させ、オペレータに注意を喚起します。

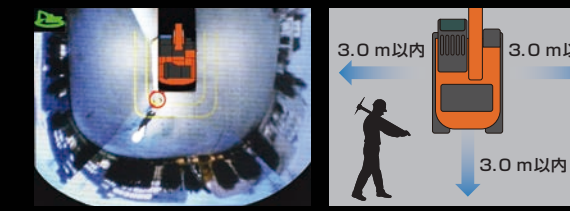

検知モニター画面 検知エリア
※写真は、夜間時にオプションのLED周囲照明を点灯して撮影しました。

(注) 本機能は、作業前の周囲確認時に接近者(移動体)を目立たせて、オペレータの周囲確認を補助する機能です。なお、機械操作中は、検知機能を停止しています。本機能は、あらゆる条件で移動体を検知するものではありません。システムに頼った操作を行わないでください。ご使用前に、必ず「取扱説明書」をよく読み、正しくお使いください。

ガード座付きキャブ

キャブ前面ガード、天窓ガードを取り付けるブラケットがキャブに装着されています。キャブは労働安全衛生法ヘッドガード基準に適合しています。

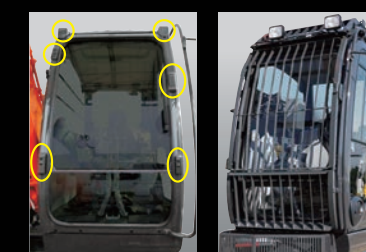

消火器6号 (キャブ内)

消火器を装備しています。



安全性その他装備品

増量カウンタウエイト (ZX75US-5B, ZX135US-6のみ)
後方監視カメラ (ZX135USL-6のみ)

メンテナンス性

メッシュカバー

落ち葉や、土ほりなどのエンジン室内への進入を防ぐため、吸い込み部分にメッシュカバーを装備しています。ラジエータ室内への送风量確保のため、定期的な清掃が必要となります。



※写真は説明のため車体ガードを装着していません。

キャブ前ツールケースを標準装備 ZX135US-6, ZX135USL-6のみ

グリズガンと携帯用尿素水ボックス(10L)などを搭載できます。



ウォームアップフィルタ ZX135US-6, ZX135USL-6のみ

極寒冷時に燃料のワックス化による燃料づまりを防止します。

