

ZAXIS 14

ZAXIS-3 シリーズ

■寸法図

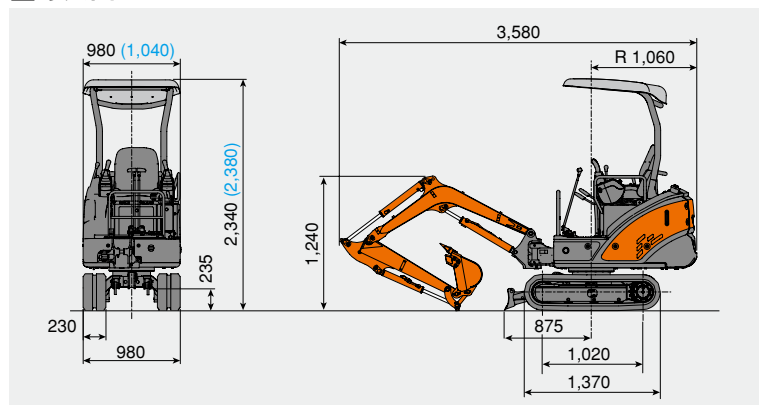

〈注〉・標準バケット0.044 m³、標準アーム0.84 m、230 mmゴムクローラ装着時の値です。
・〔 〕内は、キャブ仕様の値です。

■仕様

型式	ZX14-3		
	2柱キャノピ仕様	3柱キャノピ仕様	キャブ仕様
機械質量	kg 1,385	1,385	1,495
機体質量	kg 1,080	1,080	1,190
標準バケット容量	m ³ 0.044		
標準バケット幅	mm 450		
旋回速度	min ⁻¹ (rpm) 9.4 (9.4)		
走行速度 高/低	km/h 3.8 / 2.1		
登坂能力	% (度) 58 (30)		
最大掘削力	kN(kgf) 12.5 (1,270)		
エンジン 名称	ヤンマー3TNV70		
形式	水冷3気筒渦流室式		
定格出力	kW/min ⁻¹ (PS/rpm) 10.7 / 2,400 (14.5 / 2,400)		
油圧装置 油圧ポンプ形式	可変容量形斜板式 x 2、歯車式 x 1、歯車式 x 1 (操作用)		
主リリーフ弁セット圧	MPa(kgf/cm ²) 19.1 (195)		
旋回油圧モータ形式	内接歯車式 x 1		
走行油圧モータ形式	可変容量形斜板式 x 2		
フロント ブームスイング角度	度 左80 右50		
足回り シュー形式	ゴム一体式		
標準シュー幅	mm 230		
接地圧	kPa(kgf/cm ²) 27.2 (0.28)	27.2 (0.28)	29.3 (0.30)
油類の容量 燃料タンク(軽油)	L 22.0		
作動油タンク	L 20 (基準レベル 15.5)		

〈注〉・単位は、国際単位系 (SI) による表示です。() 内は、従来の単位表示を参考値として併記しました。
・標準バケット容量と最大掘削力は新JIS表示です。

■各種バケット

容量 m ³	幅 mm	0.84 m 標準アーム		1.04 m ロングアーム	
		◎	○	◎	○
0.02	300 [250]	◎	○	◎	○
0.035	350 [300]	◎	○	◎	○
0.04	400 [350]	◎	○	◎	○
0.044	450 [400]	◎	○	◎	○
0.05	500 [450]	◎	○	◎	○

〈注〉・バケット容量は、新JIS表示です。() 内は旧JIS表示です。・〔 〕内はサイドカッタを除いた時の値です。

■作業範囲図

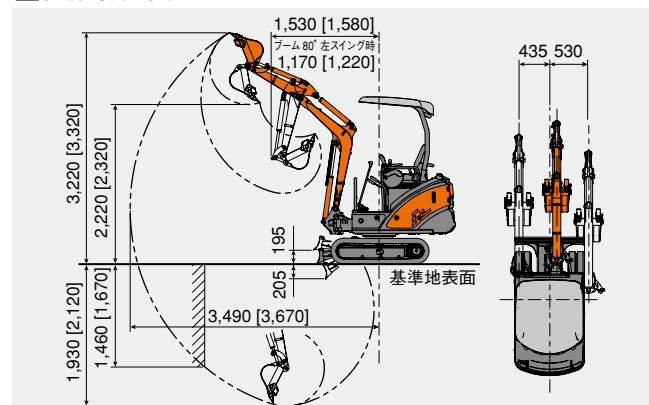

〈注〉・標準バケット0.044 m³、標準アーム0.84 m、230 mmゴムクローラ装着時の値です。
・〔 〕内は、1.04 mロングアーム装着時の値です。

■主要装備品

型式	ZX14-3		
	2柱キャノピ仕様 (TOPS対応)	3柱キャノピ仕様 (ROPS/OPG対応)	キャブ仕様 (ROPS/OPG対応)
フロント アーム	標準ブーム	◎	○
	0.84 m 標準アーム	◎	○
	1.04 m ロングアーム	●	○
バケット	0.02 m ³ ホウバケット	●	○
	0.035 m ³ ホウバケット	●	○
	0.04 m ³ ホウバケット	●	○
	0.044 m ³ ホウバケット	◎	○
	0.05 m ³ ホウバケット	●	○
	底面補強付き (各種)	●	○
	側面補強付き (各種)	●	○
	爪プレート (A/B/D タイプ)	●	○
	フック付きバケット	●	○
	フック付き缶物A リンク	◎	○
足回り	ゴムクローラ	◎	○
	ブレード	◎	○
配管関係	エキストラ配管 (ストップバルブ付き)	●	○
運転席	NS キー	◎	○
	デンキーロックシステム	●	○
	リクライニングシート	◎	○
	サスペンションシート	●	○
	シートベルト	◎	○
	リストレスト	◎	○
	予備電源	●	○
	ヒータ (デフロスタ付き)	—	◎
	ウインドウォッシャ	—	◎
	AM/FM ラジオ	—	●
	増設ライト	—	●
操作レバー	油圧パイロット式操作レバー	◎	○
その他	工具一式 (グリッパ付き)	◎	○

◎：基本装備 ●：オプション ○：設定なし



正しい操作と、周囲への思いやりは、安全作業の第一歩です。

ご使用前に、必ず「取扱説明書」をよく読み、正しくお使いください。

- カタログに記載した内容は、予告なく変更することがあります。
- 掲載写真は、オプション品を含んでいます。また、販売仕様と一部異なる場合があります。
- 機体質量3トン未満の建設機械の運転には「車両系建設機械の運転業務に係る特別教育」の受講か、機体質量3トン以上の建設機械の運転に必要な「車両系建設機械運転技能講習終了証」の取得が必要です。運転資格の詳細については、下記教習所へお問い合わせください。
- 「ZAXIS」は、日立建機(株)の登録商標です。

日立建機株式会社

東京都文京区後楽 2-5-1 〒112-8563
営業統括本部 ☎ (03) 3830-8040
URL : <http://www.hitachi-kenki.co.jp>

資格取得のご相談は(株)日立建機教習センターの各教習所へ

教習センター TEL.03-5826-5271	埼玉 TEL.048-931-0121
北海道 TEL.0133-64-6388	神奈川 TEL.042-730-6716
宮城 TEL.022-364-6143	山梨 TEL.055-284-3561
茨城 TEL.029-828-2370	愛知 TEL.0564-57-7123
水戸 TEL.029-352-0285	京都 TEL.075-957-4944
栃木 TEL.0282-82-8508	岡山 TEL.086-464-5411
群馬 TEL.027-230-5311	福岡 TEL.092-963-3634

お問い合わせは・・・

KS-JA110 09.09 (SA / KA, GT3)

油圧ショベル

- 型式：ZX14-3
- エンジン定格出力：10.7 kW (14.5 PS)
- 機械質量：2柱キャノピ仕様：1,385 kg
3柱キャノピ仕様：1,385 kg
キャブ仕様：1,495 kg
- バケット容量：新 JIS : 0.044 m³

求めたのは、頼れる小さな相棒。

熟成を重ねた3ポンプ式油圧システムにより、様々なシチュエーションに対応するスムーズなオペレーションを実現。土木工事のほか、造園や農作業用途に適しています。さらに、ミニでありながら広い運転席まわりと、楽な操作を可能にする親切装備を充実。効率良く快適に操作できる、頼れるミニが新登場！



2柱キャノピ仕様機



快適な操作環境

ミニでありながらワイドで快適な操作環境を実現しました。ウォークスルータイプの運転席は、左右どちらからでも乗り降りができます。シートは、6段階に前後スライドとリクライニングが可能です。さまざまな体格のオペレータが楽な姿勢で作業できるよう配慮しました。ショートストローク化された操作レバーは、リストレスト（オプション）に腕を支えた状態で楽に操作ができます。新たにブレードレバーに走行2速スイッチを設けることで使い易さも向上しました。



※本カタログの掲載写真は、カタログ撮影用の姿勢です。
実作業で機械を離れる場合は、必ずフロントアタッチメントを接地させるなど、安全に心掛けてください。
※本カタログの掲載写真は、オプションのリストレスト、サスペンションシートを装着しています。

スムーズな複合操作が可能な、3ポンプ式油圧システム

熟成を重ねた油圧システムは、主要な操作ごとに別々のポンプを使用する3ポンプ式を採用。最適にチューニングさせたコントロールバルブによりスムーズな操作が可能です。

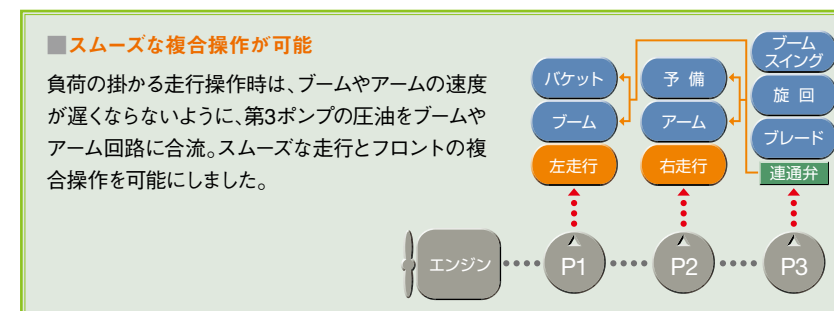

給脂時間の長いHNブッシュを採用

フロント部にグリースの保持性能に優れたHNブッシュを採用。フロント部の給脂間隔は500時間(バケットリンク回りは100時間)と非常に長くなりました。



1クラス上の大容量バケット

0.044 m³

大容量燃料タンク

22 L

ROPS/OPG (TOPガード)対応 3柱キャノピ・キャブを採用

転倒時や落下物からオペレータを保護する構造規格に対応しています。2柱キャノピ仕様機は、TOPSのみ対応しています。

配慮の行き届いた整備性

燃料フィルタ、エンジンオイルフィルタ、エアークリーナなどを集中配置。楽な姿勢で交換作業ができるように設計しました。

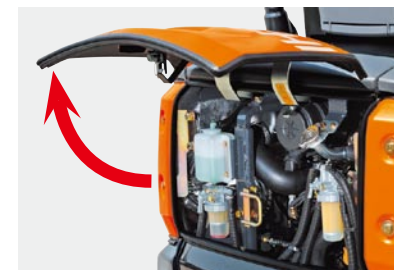

3柱キャノピ仕様機

キャブ仕様機