

ZR420JC



HITACHI



自走式クラッシャ

ZR420JC



破碎対象を広げ、幅広い現場に対応。

コンクリートガラ～玉石・自然石まで高性能破碎

クラス最大級の大塊処理性と高い破碎処理能力

最新鋭の42インチジョークラッシャ

大幅にパワーアップした最新鋭の42インチのクラッシャを装備。作業量を拡大し、効率的に安定した破碎を可能にします。コンガラの破碎はもちろん、玉石・硬岩破碎には独自のオートパワーブースト機構を採用し、クラッシャが自動的に負荷を感知。クラッシャ入力馬力を高め、常に効率よい破碎処理ができます。(特許出願中)

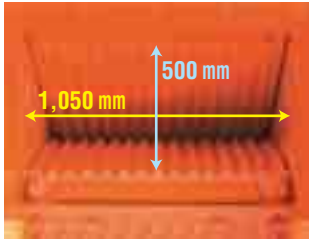

玉石



自然石



破碎後



ホイールローダによる原材料投入が可能

3,690mmの長さのホッパを標準装備

ホイールローダによる原材料投入が可能になり、材料集積などの作業効率を改善できます。また、破碎物の種類・大きさ・硬さによりフィーダの搬送速度をダイヤルで調整できます。フィーダは、クラッシャの破碎負荷に連動して自動停止・再作動します。



短時間で容易なセット調整

油圧式クラッシャ出口セット調整機構

独自に開発した油圧式クラッシャ出口セット調整機構を採用、機構の信頼性が高く、従来のシム交換方式に比べ、短時間で容易に確実にセット調整が行えます。正転・逆転は切替えスイッチで、また回転数の調整はダイヤル操作だけで行えますので、ブリッジや閉塞解消に大いに役立ちます。

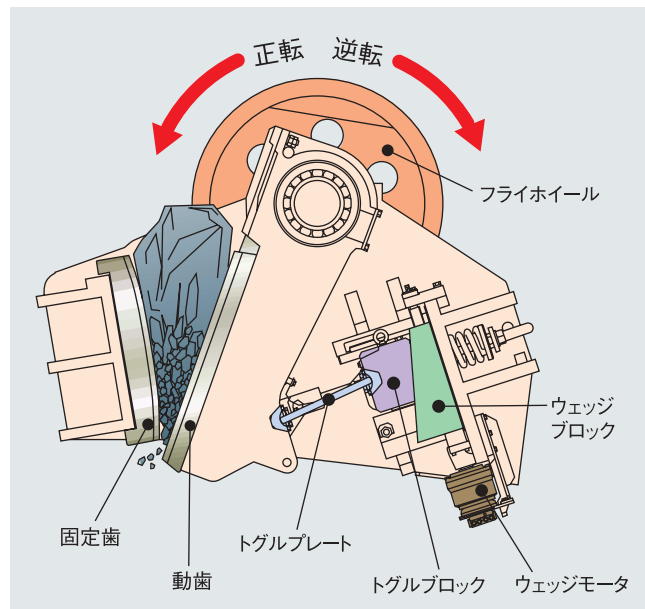

小さなフルプラント、大きな効果

4系統の外部駆動油圧回路を標準装備

本体の油圧源で、スクリーン1台・コンベヤ3本(オプション)を駆動することができます。これにより現場で、オーバサイズを原材料にリターンさせるフルプラントを組むことができ、効率良くアンダサイズが得られます。

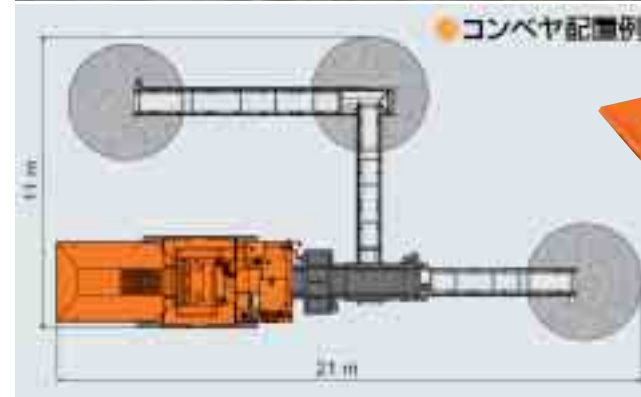

環境に配慮

2次排出ガス規制対応

国土交通省 排出ガス対策型建設機械 (第2次基準値 指定機)



粉塵を抑える散水ノズル

粉塵を抑えるため、散水ノズルを標準装備(クラッシャ供給口およびクラッシャ下部 各2カ所)。

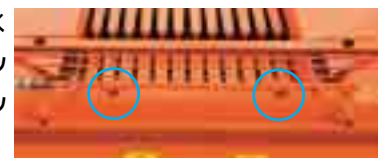

安全性を高めるさまざまな装備品

回転灯・ミラー類

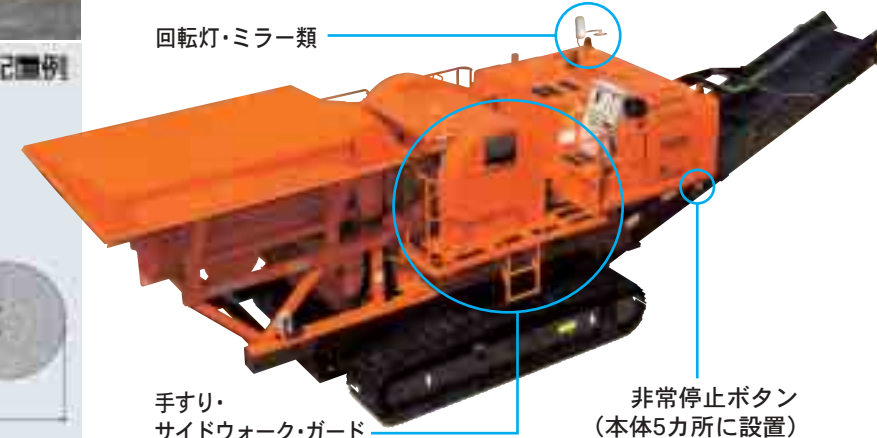

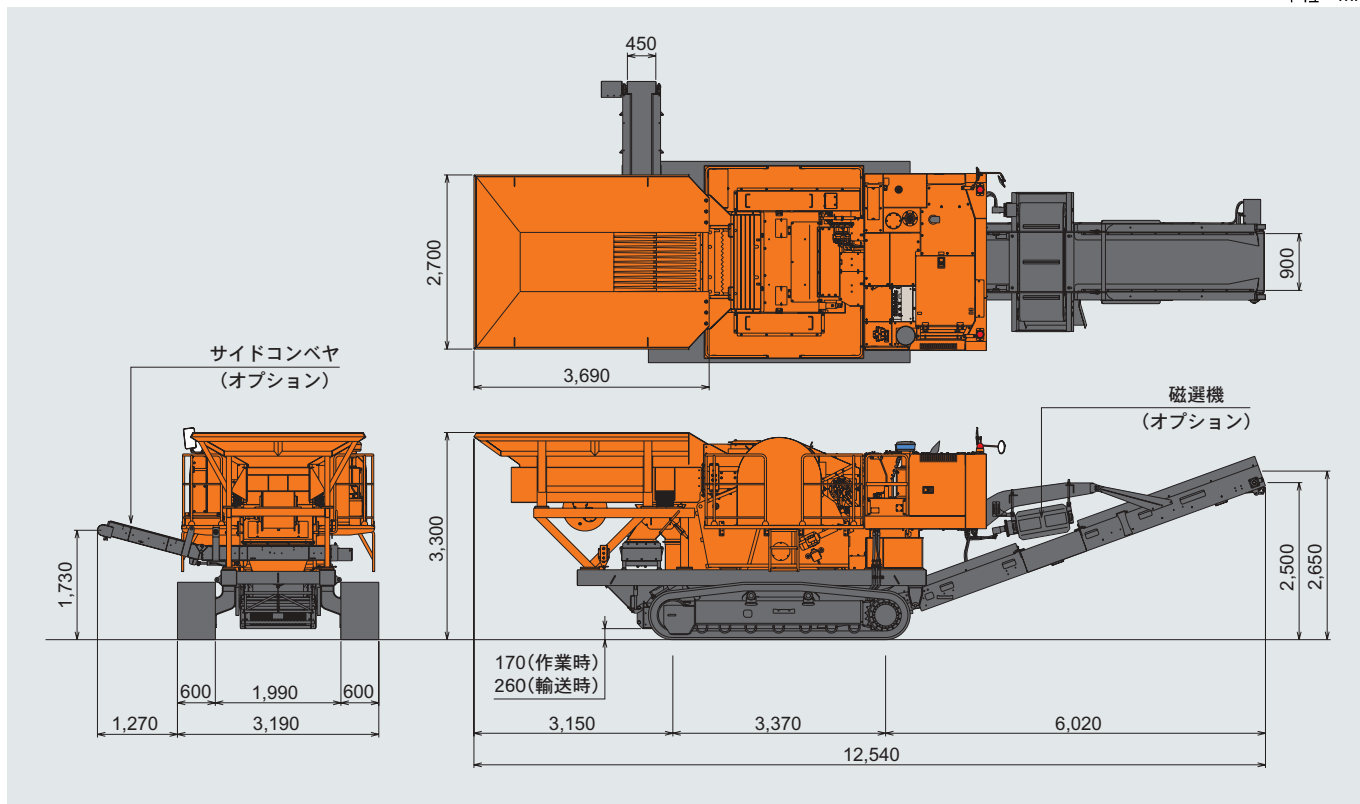

仕様

型式		ZR420JC
フィーダ形式		グリズリタイプ
運転質量	kg	33,500
クラッシャ	クラッシャサイズ mm(インチ)	1,050(42)X500(20)
	最大供給塊寸法 mm	450
走行速度	km/h	3.8/1.4
登坂能力	度(%)	25 (47)
エンジン	名称	いすゞCC-6BG1T
	形式	ターボ付き水冷直噴式
	定格出力 kW/min ⁻¹ (PS/rpm)	132/2,150 (180/2,150)
駆動方式	走行	油圧式
	クラッシャ	油圧式
	フィーダ	油圧式
	ベルトコンベヤ	油圧式
容量	燃料タンク L	320
	作動油タンク L	190

- 単位は、国際単位系(SI)による表示です。
()内は、従来の単位表示を参考値として併記しました。

オプション



その他オプション

- ・無線リモコン(フィーダ起動・停止) ・碎石歯 ・碎石用グリズリ



日立建機株式会社

東京都文京区後楽2-5-1 〒112-8563
環境システム営業部 ☎(03)3830-8135
URL: <http://www.hitachi-kenki.co.jp>

- カタログに記載した内容は、予告なく変更することがあります。
- 掲載写真は、販売仕様と一部異なる場合があります。
- 機体質量3トン以上の建設機械の運転には「車両系建設機械運転技能講習」の技能講習修了証の取得が必要です。運転資格の詳細については、下記教習所へお問い合わせください。

資格取得のご相談は 株 日立建機教習センターの各教習所へ
教習センター TEL. 048-931-0121 神奈川 TEL. 042-730-6716
北海道 TEL. 0133-64-6388 愛知 TEL. 0564-57-7123
宮城 TEL. 022-364-6143 京都 TEL. 075-957-4944
埼玉 TEL. 048-931-0121 岡山 TEL. 086-464-5411
茨城 TEL. 029-828-2370 福岡 TEL. 092-963-3634



環境にやさしい植物性大豆油インキを使用しています。



安全に関する
ご注意

正しい操作と、周囲への思いやりは、安全作業の第一歩です。

ご使用前に、必ず「取扱説明書」をよく読み、正しくお使いください。

●お問い合わせは…