

EX-6 シリーズ

HITACHI

EX

5600



## 油圧ショベル

- 型式 : EX5600-6
- エンジン定格出力 : 2 x 1,119 kW (2 x 1,520 PS) グロス
- 運転質量 : バックホウ : 537,000 kg  
ローディングショベル : 533,000 kg
- パケット容量 : バックホウ : 新 JIS : 34.0 m<sup>3</sup>  
ローディングショベル : 29.0 m<sup>3</sup>

## 仕様

型式	EX5600-6	
	バックホウ	ローディングショベル
運転質量	kg 537,000	533,000
標準バケット容量	m <sup>3</sup> 34.0 (新 JIS)	29.0
標準シュー幅	mm 1,400	
性能		
接地圧	kPa(kgf/cm <sup>2</sup> ) 236(2.41) / 234(2.39)	
旋回速度	min <sup>-1</sup> (rpm) 3.3 (3.3)	
走行速度 高/低	km/h 2.3/1.6	
登坂能力	% (度) 58 (30)	
最大掘削力	バケット アーム	
	kN(kgf)	1,480 (151,000) / 1,590 (162,000)
	kN(kgf)	1,300 (133,000) / 1,520 (155,000)
エンジン		
名称	カミンズ QSKTA50-CE	
定格出力 グロス	kW/min <sup>-1</sup> (PS/rpm) 2 x 1,119 / 1,800 (2 x 1,520/1,800)	
総行程容積	L (cc) 2 x 50.0 (2 x 50,000)	
油圧装置		
油圧ポンプ形式	可変容量形ピストン式 X 12	
主リリーフ弁セット圧	MPa(kgf/cm <sup>2</sup> ) 29.4(300)	
油類の容量		
燃料タンク容量 (軽油)	L 11,300	
作動油タンク容量	L 全量 6,200 / (タンク基準レベル 2,200)	

## ダンプトラックへの標準積込み回数

ダンプトラック(呼称サイズ)	EX5600-6	
	バックホウ (バケット容量 34.0 m <sup>3</sup> )	ローディングショベル (バケット容量 29.0 m <sup>3</sup> )
190 t 級	3	3 ~ 4
220 t 級	4	4 ~ 5
290 t 級	5	6

## 寸法図

単位:mm

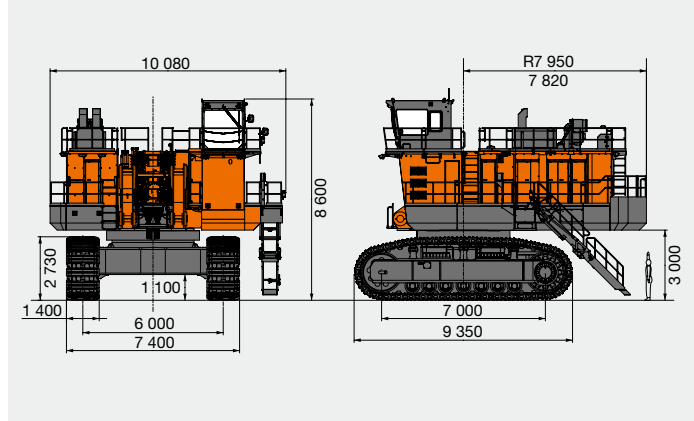

## 作業範囲図

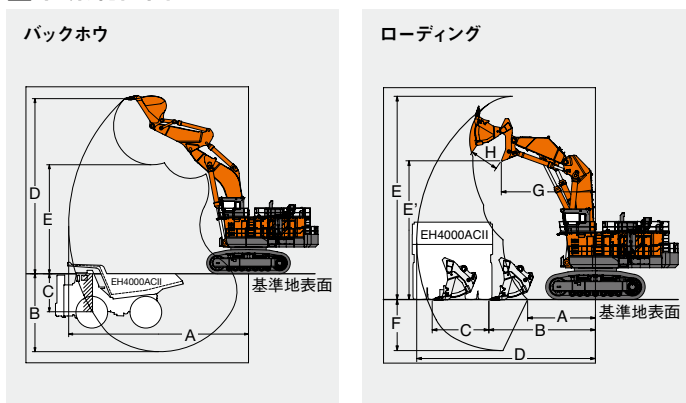

## 作業範囲

単位:mm

バックホウ		EX5600-6
フロント長さ	ブーム	10.1 m
	アーム	5.0 m
A	最大掘削半径	20,200
* B	最大掘削深さ	8,800
* C	最大垂直掘削深さ	4,300
* D	最大掘削高さ	19,700
* E	最大ダンプ高さ	12,200
ローディングショベル		EX5600-6
A	床面最小掘削半径	6,400
B	床面仕上げ最小掘削半径	10,050
C	床面水平作業距離	5,350
D	最大掘削半径	17,000
* E	最大掘削高さ	19,200
* E'	最大ダンプ高さ	13,100
* F	最大掘削深さ	4,800
G	最大ダンプ高さ時半径	8,900
H	最大バケット開口幅	2,700

(注) \*印寸法はシューラグ高さを含みません。



正しい操作と、周囲への思いやりは、安全作業の第一歩です。

ご使用の前に、必ず「取扱説明書」をよく読み、正しくお使いください。

- カタログに記載した内容は、予告なく変更することがあります。
- 掲載写真は、オプション品を含んでいます。また、販売仕様と一部異なる場合があります。
- 機械を離れるときは、必ず作業装置を接地させるなど、安全に心掛けてください。
- 機体質量3トン以上の建設機械の運転には「車両系建設機械(整地・運搬・積込み用・掘削用・解体用)運転技能講習修了証」の取得が必要です。
- 運転資格の詳細については、下記教習所へお問い合わせください。

# 日立建機株式会社

東京都文京区後楽 2-5-1 〒112-8563  
営業統括本部 ☎ (03) 3830-8040  
URL : <http://www.hitachi-kenki.co.jp>

資格取得のご相談は(株)日立建機教習センタの各教習所へ

教習センタ	TEL.03-5826-5271	埼 玉	TEL.048-931-0121
北 海 道	TEL.0133-64-6388	神 奈 川	TEL.042-730-6716
宮 城	TEL.022-364-6143	山 梨	TEL.055-284-3561
茨 城	TEL.029-828-2370	愛 知	TEL.0564-57-7123
水 戸	TEL.029-352-0285	京 都	TEL.075-957-4944
栃 木	TEL.0282-82-8508	岡 山	TEL.086-464-5411
群 馬	TEL.027-230-5311	山 口	TEL.0833-47-1515
		福 岡	TEL.092-963-3634

お問い合わせは・・・

KS-JA173

11.09 (KA/KA, HT<sub>3</sub>)