

ZRシリーズ

Hi-OSS
Hitachi On-site Screening & Solution

混廃処理

HITACHI

ZR9000TS



※「オンサイトスクリーニング アンド ソリューション」「ハイオス」
「Hi-OSS」は、日立建機株式会社の登録商標です。

自走式 2 軸せん断シュレッダ

- 型式 : ZR900TS
- エンジン定格出力 : 103 kW (140 PS)
- 機械質量 : 18,900 kg

廃棄物の減容化が図れ、処理場など有限のスペースを有効利用 廃タイヤなどのサーマルエネルギー利用など、循環型社会形成へ貢献



環境保全



特定特殊自動車
排出ガス基準適合車
(少数特例基準)

・粉塵を抑制する散水装置



・リサイクル性に優れた、アルミ製ラジエータ、オイルクーラを採用

生産効率の良い作業性

破砕力に優れ、経済的なモノカッタ



一体型で破砕性能と耐久性に優れ、肉盛り研磨による再利用が可能な、モノカッタを搭載しました。

シュレツダ操作は、ペンダントスイッチ (有線)



投入ホッパでの破砕状況を見ながら操作ができるので、シュレツダへの過大な負荷を掛けずに済み、生産性を維持します。

折りたたみ不要のロングコンベヤ



輸送時の全長が、9,510 mm (輸送時全高 3,170 mm) とコンパクト。現場での準備、段取り作業が不要です。排出高さは、2,550 mm を確保、4 tトラックへ直接排出が可能です。

取扱いが簡便な操作性

自動クリーニング機構を採用

正転、逆転の割合を4段階に調整。堆積する破砕物が過大になる前に、排出を促します。

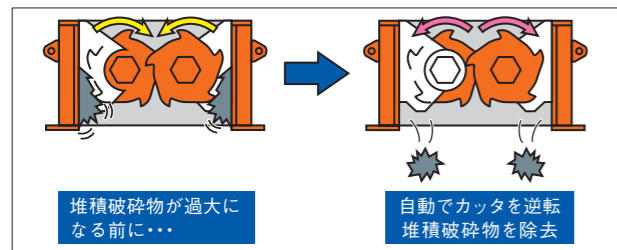

地上で操作が出来る主操作盤

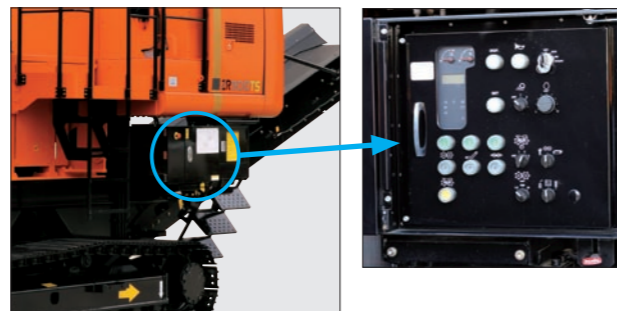

走行を除くすべての操作が、地上から行えるので、取扱いが容易です。

優れた安全性

飛散防止ガード



破砕物の飛散による事故を未然に防ぐため、ホッパ部とフロアの境界に飛散防止ガードを設置。ホッパ点検扉は、扉が開いた状態ではシュレツダが起動できない、フェールセーフ機構となっています。

安全性を高める各種装備品

非常停止スイッチ (ボタン)



警告灯



コンベヤブリカバー



ISO準拠のフロア、手すり、梯子



容易なメンテナンス性

折りたたみ可能なメンテナンス用アクセ斯拉ダー



シュレツダ部へのアクセスが容易なウォークスルータイプフロアを採用



ホッパ点検扉



飛散防止ガードには、ホッパ点検扉が設けられており、ホッパの点検が容易にできます。

動作選択スイッチに、整備モードを装備



整備モードでは、走行が不可となりメンテナンス中の不要なトラブルを防ぎます。(走行以外の各動作スイッチ操作は可能)

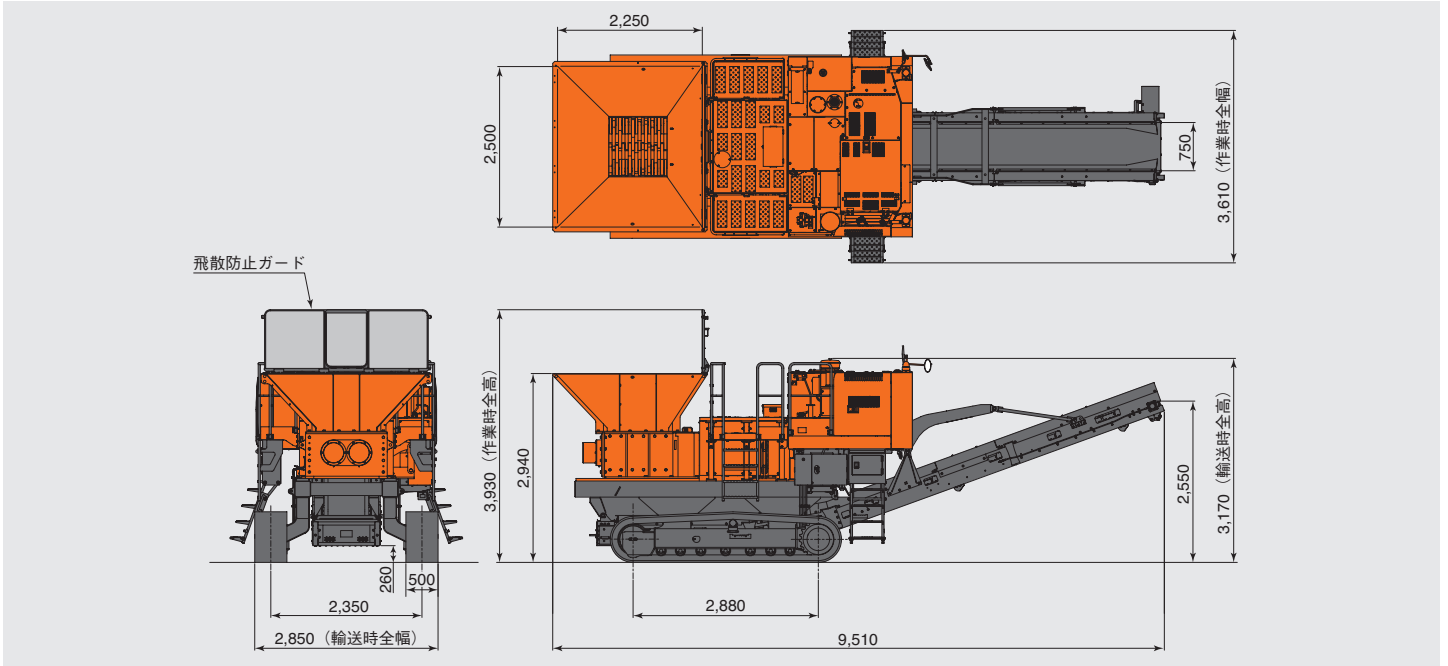

■ 仕様

型式		ZR900TS
機械質量	kg	18,900
寸法	全長	9,510
	全幅 [輸送時]	3,610 [2,850]
	全高 [輸送時]	3,930 [3,170]
	最低地上高	260
エンジン	名称	いすゞ AA-6BG1T
	形式	ターボ (インタークーラ) 付き直接噴射式
	定格出力 kW/min ⁻¹ (PS/rpm)	103 / 1,900 (140 / 1,900)
シュレツダ	カッタ方式	モノカッタ
	カッタ寸法 (径×厚さ) mm	Φ 514 x 50
	破砕部投入口寸法 (幅×長さ) mm	915 x 920
	回転速度 (高/中/低) min ⁻¹	20.0 / 14.0 / 9.0
接地圧	kPa(kgf/cm ²)	59
走行速度	km/h	2.1
登坂能力	% (度)	36 (20)
タンク容量	燃料タンク (軽油)	L 320
	作動油タンク	L 135
排出ガス規制 届出情報	特定特殊自動車の車名及び型式 (型式承認少数生産車)	日立 ZR900TS

(注)単位は、国際単位系 (SI) による表示です。() 内は、従来の単位表示を参考値として併記しました。

■ オプション

油圧駆動式永磁式磁選機



無線リモコン



ホッパミラー* (投入機からの確認用)



*写真は、ZR800TSに装着された例です。

・車載式散水タンク

正しい操作と、周囲への思いやりは、安全作業の第一歩です。

ご使用の前に、必ず「取扱説明書」をよく読み、正しくお使いください。

- カタログに記載した内容は、予告なく変更することがあります。
- 掲載写真は、オプション品を含んでいます。また、販売仕様と一部異なる場合があります。
- 本機を運転する場合、法制上の規制はありませんが、「車両系建設機械 (整地・運搬・積込み用および掘削用) 運転技能講習修了証」の取得をお勧めします。
- 運転資格の詳細については、下記教習所へお問い合わせください。

日立建機株式会社

東京都文京区後楽 2-5-1 〒112-8563
 営業統括本部 ☎ (03) 3830-8040
 URL : <http://www.hitachi-kenki.co.jp>

資格取得のご相談は (株)日立建機教習センタの各教習所へ

教習センタ	TEL.03-3835-9241	埼 玉	TEL.048-931-0121
北 海 道	TEL.0133-64-6388	神 奈 川	TEL.042-730-6716
宮 城	TEL.022-364-6143	山 梨	TEL.055-284-3561
茨 城	TEL.029-828-2370	愛 知	TEL.0564-57-7123
水 戸	TEL.029-352-0285	京 都	TEL.075-957-4944
栃 木	TEL.0282-82-8508	岡 山	TEL.086-464-5411
群 馬	TEL.027-230-5311	山 口	TEL.0833-47-1515
		福 岡	TEL.092-963-3634

お問い合わせは・・・